



Vrata za zajedničke garaže

Krilna vrata ET 500, klizna vrata ST 500, rolo vrata / rolo rešetke za podzemne garaže TGT, industrijska sekcijaska vrata, sekcijaska vrata Speed, krilno podizna vrata N 80 / N 500

HÖRMANN





- 4 Hörmann kvaliteta
- 6 Održiva proizvodnja
- 8 Vrata za zajedničke garaže
- 10 Vrata za zajedničke garaže ET 500 / ST 500
- 12 Rolo vrata / rolo rešetke TGT za podzemne garaže
- 14 Industrijska sekcijaska vrata
- 15 Sekcijaska vrata Speed
- 16 Krilno podizna vrata N 80 / N 500
- 18 Motor SupraMatic HT
- 19 Pogon osovinom WA 300 S4 /
WA 300 R S4 / WA 300 AR S4
- 20 Lančani pogon ITO 400 FU
- 21 Pogon osovinom WA 400 FU
- 22 Oprema
- 28 Tehnički podaci
- 35 Pregled programa

Prikazana vrata djelom imaju dodatnu opremu i ne odgovaraju uvijek standardnoj izvedbi.

Prikazane boje i površine iz tiskarskih razloga nisu sasvim vjerodostojne.

Zaštićeno autorskim pravima. Pretisak, čak i samo djelomičan, dopušten je samo uz našu dozvolu. Pridržano pravo na izmjene.

Hörmann kvaliteta

Pouzdan i moderni



Umjetnički kampus, Berlin s Hörmann proizvodima



Vlastiti razvoj proizvoda

Inovacije nastaju u vlastitoj kući Hörmann: proizvod su visoko kvalificiranih stručnjaka koji konstantno rade na unapređenju i razvoju novih proizvoda. Rezultat su proizvodi vrhunske kvalitete koji su prepoznatljivi diljem svijeta.



Moderna izrada

Sve bitne komponente vrata i pogona, kao što su lamele, okviri, okovi, pogoni i upravljačke jedinice, osmišljene su i proizvedene u tvrtki Hörmann. To jamči izrazitu kompatibilnost vrata, pogona i upravljačkih jedinica. Hörmann proizvodi nositelji su certifikata za osiguranje kvalitete čime se jamči kontrola i praćenje proizvoda od njihova razvoja, preko proizvodnje do isporuke.

Hörmann – njemačka kvaliteta.



Made in Germany



Kao vodeći proizvođač vrata, okvira i pogona u Europi obvezali smo se proizvoditi kvalitetne proizvode i pružati vrhunsku uslugu. Time određujemo standarde na međunarodnom tržištu.

U specijaliziranim tvornicama razvijamo i proizvodimo građevinske elemente koje odlikuje kvaliteta, pouzdanost i dugotrajnost.

Naša prisutnost na globalnom tržištu ukazuje kako je tvrtka Hörmann snažan i pouzdan partner u izgradnji zgrada i industrijskih pogona čija je proizvodnja okrenuta budućnosti.



Za zamjenske dijelove vrata, motora i upravljačkih jedinica tvrtka Hörmann pruža jamstvo kupnje za sljedećih 10 godina.



Stručno savjetovanje

Iskusni stručnjaci naše tvrtke pratit će Vas od projektiranja objekta, preko tehničkih pojedivosti do primopredaje objekta. Kompletna radna dokumentacija, kao primjerice Osim u tiskanom obliku, podatci za ugradnju dostupni su uvijek u ažuriranom obliku i na internetskoj stranici www.hoermann.hr



Brzi servis

Zahvaljujući našoj rasprostranjenoj mreži servisa uvijek smo Vam na raspolaganju. To je velika prednost kod testiranja, održavanja i popravaka.

Održiva proizvodnja

Za gradnju okrenutu budućnosti



Održivu proizvodnju potvrđuje i dokumentira institut ift u Rosenheimu

Hörmann ima potvrdu EPD (Environmental Product Declaration) u skladu sa DIN ISO 14025 i EN 15804 od instituta u Rosenheimu (ift) za ekološku prihvatljivost proizvoda u ponudi. Kontrola je temeljena na (PCR) Product Category Rules pravilima za prozore i vrata. Održiva proizvodnja potvrđena je ekološkom bilancom prema DIN ISO 14040 / 14044.

Održivo proizvedena Hörmann industrijska sekcijaska vrata

Ekološka prihvatljivost

Proizvodnja u skladu s okolišem temeljem obuhvatnog sustava upravljanja energijom

Ekonomičnost

Dugotrajnost i niski troškovi održavanja zahvaljujući korištenju kvalitetnih materijala

Kvaliteta procesa

U proizvodnim se procesima materijali optimalno koriste, čime se štede resursi

Održiva gradnja s tvrtkom Hörmann

Tvrtka Hörmann ima veliko iskustvo na području održive gradnje. Stečenim znanjem i iskustvom podržat ćemo i Vaše projekte.

Jednostavno i održivo projektiranje

S programom za arhitekta i energetskega kompasa tvrtke Hörmann



Program za arhitekta

Više od 9000 nacrtova za više od 850 proizvoda

Moderno i korisniku prilagođeno sučelje omogućava još jednostavnije projektiranje sa Hörmann proizvodima. Jasna struktura upravljanja s padajućim izbornicima i simbolima te funkcija traženja omogućuju Vam brz pristup tekstovima natječaja i nacrtima za više od 850 Hörmann proizvoda (u DWG i PDF formatu). **Ujedno se za brojne proizvode mogu pripremiti BIM podaci za Building Information Modeling proces za učinkovito planiranje, nacrt, konstrukciju i upravljanje zgradama.** Informacije o brojnim proizvodima nadopunjuju fotografije i realistični prikazi.



Arhitektonski program Vam stoji na raspolaganju kao web-verzija na www.architektenprogramm.hoermann.de ili ga možete besplatno preuzeti na Hörmann arhitektonskom forumu.

Kompas za uštedu energije

Za održivo planiranje

Energetski kompas tvrtke Hörmann prikazuje energetske učinkovito i održivo projektiranje sustava industrijskih vrata i pretovarne tehnike. Integrirani modul za izračun približnog trajanja amortizacije za sustave vrata i pretovarne tehnike. Energetski kompas raspoloživ je kao platforma za PC / MAC i mobilne krajnje uređaje.



Projektirajte s kompasom za uštedu energije na stranici:
www.hoermann.de/energiesparkompass



Član smo strukovne udruge za građevinske proizvode, digitalno u državnom savezu za sustave gradnje.

Vrata za zajedničke garaže

Kvalitetna vrata i pogoni Hörmann



Sve veća mobilnost

Obzirom na povećanu potrebu za parkirališnim prostorom u gradovima sve se više pažnje pridaje podzemnim i zajedničkim garažama. Često se te garaže grade u miješanim područjima stanovanja i poslovnih djelatnosti. Stoga se ističe potreba za izrazito tihim sustavima vrata. Pridržavanje odredbi sukladno normi DIN 4109 vezano za zaštitu od buke ovisi o projektiranju i izvedbi objekta.

Tih i pouzdan rad vrata

Hörmann sustavi vrata za zajedničke garaže vrlo se mirno kreću u svakoj fazi otvaranja i zatvaranja zahvaljujući standardno laganom pokretanju i zaustavljanju pogona SupraMatic HT, WA 300 S4 / WA 300 R S4 / WA 300 AR S4 i FU pogona s reguliranom frekvencijom.

Sve u kompletu

Specijalno za takve situacije ugradnje Hörmann nudi kompletno usklađene sustave vrata, motora i dovratnika, od stupova do signalizacije.

Provjerena sigurnost

S Hörmann sustavima vrata za zajedničke garaže profitirat ćete od dugogodišnjeg iskustva vodećeg europskog proizvođača. Kod tvrtke Hörmann vrata i pogoni se uvijek provjeravaju i certificiraju kao cjelina.

Koja vrata i pogonski sustav najbolje ispunjava Vaše zahtjeve?

Određivanje prikladnog sustava vrata i pogona načelno se određuje temeljem podataka o potrebnom broju ciklusa po satu / danu. Zbog različitih projekata za skupne garaže (stambena, poslovna zgrada itd.) arhitekt / projektant potreban maks. broj ciklusa mora odrediti već u fazi projektiranja.

Dolje navedena tablica služi kao pomoć kako bi ste pri planiranju odabrali odgovarajući sustav vrata.

Uzmite u obzir da se postavljanjem sata mogu bitno reducirati ciklusi vrata, posebice u udarnim terminima. Ovom dodatnom opremom možete eventualno odabrati povoljniji sustav koji odgovara Vašim potrebama. Usto se produžuje vrijeme trajanja Vašeg sustava vrata kao i period zamijene potrošnih dijelova.

Pomoć kod projektiranja skupnih garaža

Tip vrata	Pogon	Mogući položaji zaustavljanja vrata*	Maks. ciklusi vrata** po		Maks. prolaz u mm	
			Dan	Sat	Širina	Visina***
Krilna vrata ET 500	SupraMatic HT	do 100	300	20	6000	2965
	ITO 400 FU	više od 100	450	30		
Klizna vrata ST 500	SupraMatic HT	do 100	300	20	6000	3000
	ITO 400 FU	više od 100	450	30		
Rolo vrata za podzemne garaže TGT	WA 300 R S4 WA 300 AR S4	do 100	300	20	5000	2400
Rolo rešetke za podzemne garaže TGT	WA 300 R S4 WA 300 AR S4	do 100	300	20	6000	2400
Industrijska sekcijnska vrata	SupraMatic HT****	do 100	300	20	7000	3000
	WA 300 S4****	do 100	300	20	6000	
	ITO 400 FU	više od 100	450	30	8000	
	WA 400 FU	više od 100	450	30	8000	
Sekcijnska vrata Speed HS 5015 PU N 42	Pogon direktno na osovinu	više od 100	450	50	5000	3000
Krilno podizna vrata N 500	SupraMatic HT	do 25	75	10	4900	2620
Krilno podizna vrata N 80	Opcionalno	do 2	-	-	2860	2660

* Podatak o položaju zaustavljanja vrata odnosi se na pretpostavku od 3 ciklusa vrata / parkirno mjesto / dan.

** Podaci se odnose na maks. visinu prolaza. Jedan ciklus vrata odnosi se na jedno otvaranje / zatvaranje vrata.

*** Veće visine vrata na upit.

**** Vrata maks. dimenzija zahtijevaju tehničko ispitivanje.

Vrata za zajedničke garaže ET 500 / ST 500

Čvrst i trajan proizvod s brojnim mogućnostima oblikovanja



Krilna vrata ET 500



Klizna vrata ST 500

Mogućnosti oblikovanja



Motiv 400
Okvir za unutarnju ispunu sa strane gradnje



Motiv 402
Vanjska ispuna od čeličnog lima sa žljebićima

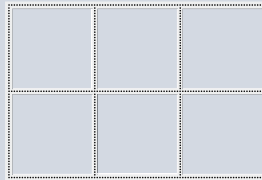

Motiv 405
Okvir za vanjsku ispunu sa strane gradnje

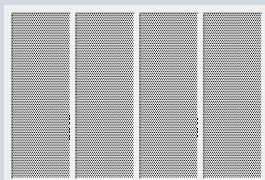

Motiv 412 / 432
Unutarnja ispuna od perforiranog lima s okruglim otvorima

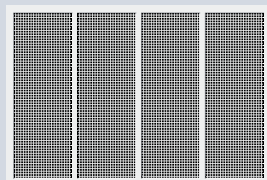

Motiv 413 / 433
Unutarnja ispuna od perforiranog lima s kvadratnim otvorima

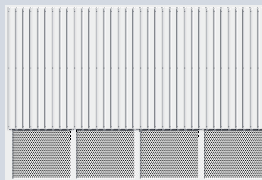

Motiv 414
Vanjski čelični lim prožet žljebićima s ispunom od perforiranog lima, okrugli ili kvadratni



Motiv 420
Unutarnja, glatka ispuna od aluminijskog lima

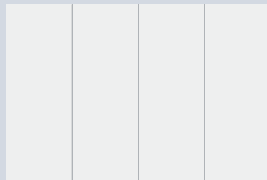

Motiv 422
Vanjski glatki aluminijski lim

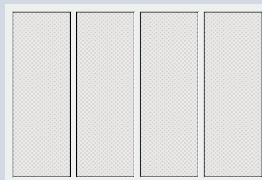

Motiv 440
Unutarnja ispuna od guste rešetke



Motiv 470
Ispuna aluminijskim šipkama dimenzija 20 x 20 x 2 mm

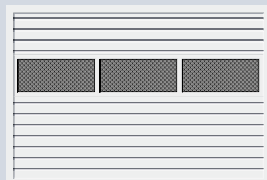

Motiv 480
Ispuna čeličnim lamelama

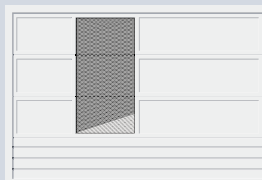

Motiv 499
Kombinirana ispuna, individualno sastavljena od ostalih inačica motiva (na sl. je prikazan primjer ispune)

Krilna vrata ET 500 Trajno siguran rad s malim područjem otvaranja

Konstrukcija vrata s nehabajućom tehnikom potuutega koja su laka za održavanje otvaraju se i zatvaraju jednostavno, veoma tiho i sigurno. Uslijed male dubine okvira se i prostor direktno uz vrata može koristiti kao mjesto za parkiranje.

Klizna vrata ST 500 Minimalno potreban prostor za optimalno korištenje mjesta

Klizna vrata za zajedničke garaže ST 500 trebaju malu dubinu ugradnje. Tako se mogu koristiti i mjesta za parkiranje direktno pored vrata. Uslijed uskog podokvira ova se vrata mogu ugraditi i pri veoma maloj visini nadvoja.

Pregled prednosti

- foto ćelije integrirane u dovratnik (tvornički montirane)
- moguća isporuka i s prolaznim vratima
- integracija u fasadu pomoću ispune sa strane gradnje
- isporučiva pokrajnja vrata s ispunom motiva istog izgleda
- izrazito mirno i tiho kretanje vrata te gotovo nečujno otvaranje i zatvaranje
- vrata i pogon testirani su na dugotrajno korištenje, sigurnost i niske troškove održavanja
- konstrukcija vrata predviđena za najmanje 250000 ciklusa vrata



Daljnje informacije naći ćete u brošuri za dvostruka vrata i vrata za skupne garaže

Rolo vrata / rolo rešetke TGT za podzemne garaže

Kompletno rješenje uključujući pogon



Rolo vrata za podzemne garaže TGT Decotherm S



Rolo rešetke za podzemne garaže TGT HG-L



1

Sigurna tehnika vlačnih opruga



2

Pogon WA 300 R S4 s oblogom ovjesa i pogona



3

Integrirani pogon WA 300 AR S4 s oblogom ovjesa



4

Zaštita od kuna

Varijante ovjesa



Decotherm S, čelik



HG-L, aluminij

Presjek ventilacije: oko 73 % površine vrata

Svi se ovjesi serijski isporučuju s vjetrenom branom, odnosno zaštitom od izvlačenja.

Jaka, a štede prostor

Rolo vrata i rolo rešetke zbog svoje su jednostavne konstrukcije posebno robusna. Kompaktni valjak zahtijeva malo mjesta u području nadvoja. Kod izrazito uskih prolaza moguća je i vanjska montaža.

Pregled prednosti

- miran, tihi rad vrata
- specijalno dimenzionirana tehnika vlačnih opruga **1** za pažljivo kretanje vrata
- dugi vijek trajanja od više od 200000 ciklusa
- opcionalna obloga za ovjes **3** sprječava opasno posezanje u ovjes
- potreban mali nadvoj
- mirni pogon WA 300 R S4 **2** s optimalno usklađenim prijenosom
- elegantno rješenje u kojem je pogon WA 300 AR S4 integriran u oblogu za ovjes **3**
- najveća sigurnost kroz serijsko ograničenje snage u smjeru „otvaranja” i „zatvaranja” vrata, pa nije potrebno postavljanje osiguranja ruba zatvaranja ili zaštite od uvlačenja
- otvaranje u slučaju opasnosti za jednostavno i brzo ručno otvaranje vrata. sigurno korištenje ulaza i izlaza i u slučaju nestanka struje
- opcionalna zaštita od kuna **4** za rolo rešetku sprječava ulazak malih životinja
- dostupna su bočna vrata NT 60 R s ispunom motiva istog izgleda
- provjerena cjelina vrata i pogona



Više informacija kao i druga rješenja za rolo vrata i rolo rešetke širine do 11750 mm pronaći ćete u brošuri Industrijska rolo vrata i rolo rešetke

Industrijska sekcijnska vrata

Mnogostrano i tiho rješenje



Industrijska sekcijnska vrata SPU F42 Plus

Tipovi vrata / Varijante punjenja



SPU F42

Lamele s PU ispunom kao i SPU F42 Plus sa svim površinama garažnih sekcijnskih vrata sa S-, M- i L-žljebićima



SPU F42 / APU F42

Kombinacija lamela s PU ispunom i aluminijskih okvira

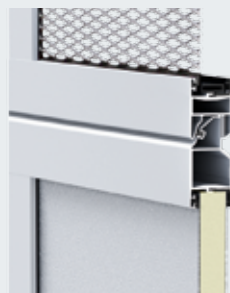

ALR F42

Konstrukcija aluminijskog okvira za ventilaciju velikih površina



Gusta rešetka

Plemeniti čelik
Presjek ventilacije: oko 58 % površine punjenja



Perforirani lim

Plemeniti čelik
Presjek ventilacije: oko 40 % od površine punjenja



PU sendvič ispuna

Stucco obrada ili eloksirano glatko

Ušteda prostora uz minimalno održavanje

Sekcijnska vrata se otvaraju okomito. Tako se stvara prostor ispred i iza vrata. Budući da se vrata podižu iznad otvora, garažni se otvor može iskoristiti u potpunosti. Samim time smanjuje se i mogućnost njihova oštećenja. Sekcijnska se vrata, bude li za to uopće potrebe, lako popravljaju. Lamele se mogu jednostavno i brzo zamijeniti. Vrata i motor Hörmann čine provjerenu cjelinu, a optimalno usklađene i testirane komponente garantiraju da će vas vrata služiti dugo i dobro.

Pregled prednosti

- optimalno rješenje za uske prostore
- nema zakretanja vratnog krila
- okov s niskim nadvojem s pogonom direktno na vratima i bez elemenata koji smetaju nasred prostorije
- popravci su jednostavni zahvaljujući zamjenjivim lamelama
- isporučiva pokrajnja vrata NT 60 s ispunom motiva istog izgleda
- miran, tihi rad vrata
- vrata i pogon testirani su na dugotrajno korištenje, sigurnost i niske troškove održavanja
- 200000 ciklusa vrata sa specijalno dimenzioniranim torzionim oprugama



Daljnje informacije
pronaći ćete u brošuri
za industrijska
sekcijnska vrata

Sekcijska vrata Speed

Ovdje se ujedinjaju tehnologija i dizajn

**Za brzo
otvaranje**



Sekcijska vrata Speed HS 5015 PU N 42

Varijante ovjesa



Alumijski okvir s plastičnim staklima

Sekcijska vrata Speed možete serijski naručiti u boji RAL 9006 te vam se kao opcija nudi više od 200 boja prema RAL karti.

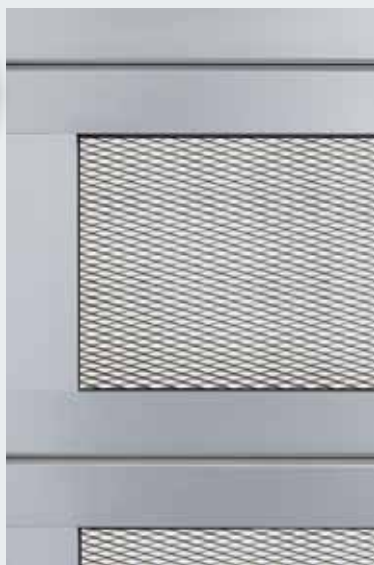

Alumijski okvir s ispunom od guste rešetke

Presjek ventilacije: oko 54 % površine punjenja

Brzina u vrhunskom dizajnu

Sekcijska vrata Speed s mikro profiliranom površinom iskorištavaju svu vrijednost otvora te se vrlo brzo podižu.

Pregled prednosti

- brzine otvaranja do 1,5 m/sek
- elegantna, mikro profilirana površina
- nema zakretanja vratnog krila
- zaštitna svjetlosna rešetka serijski integrirana u dovratnik
- vrlo jednostavna montaža i održavanje
- miran, tihi rad vrata
- vrata i pogon testirani su na dugotrajno korištenje, sigurnost i niske troškove održavanja
- konstrukcija vrata predviđena za 1 milijun ciklusa vrata



Schnellaufstore
Mit: Handläufer oder Steuerung und Motor an Handläufer

Više informacija pronaći ćete u brošuri za Brzokretna vrata

Krilno podizna vrata

Vrata za kolne ulaze i parkirna mjesta



Krilno podizna vrata N 500



Krilno podizna vrata N 80

Mogućnosti oblikovanja

Krilno podizna vrata N 500



Motiv 400
Okvir za unutarnju ispunu sa strane gradnje

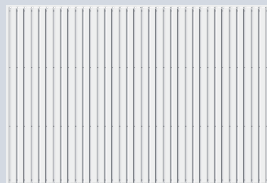

Motiv 402
Vanjska ispuna od čeličnog lima sa žljebićima

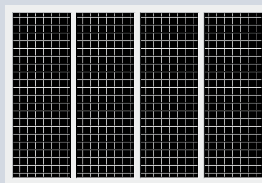

Motiv 403
Unutarnja ispuna s varenom rešetkom

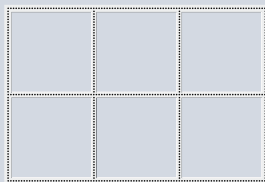

Motiv 405
Okvir za vanjsko oblaganje sa strane gradnje

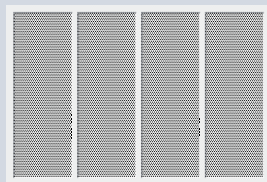

Motiv 412
Unutarnja ispuna od perforiranog lima s okruglim otvorima

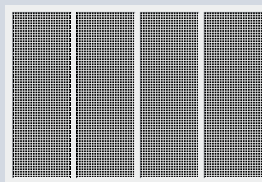

Motiv 413
Unutarnja ispuna od perforiranog lima s kvadratnim otvorima



Motiv 420
Unutarnja, glatka ispuna od aluminijskog lima

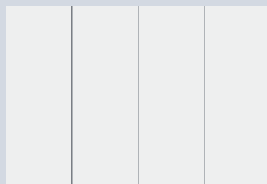

Motiv 422
Vanjski glatki aluminijski lim

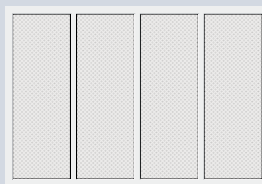

Motiv 440
Unutarnja ispuna od guste rešetke

Krilno podizna vrata N 80

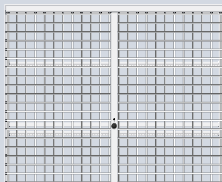

Motiv 903
Zavarena rešetka (100 x 100 x 5 mm)

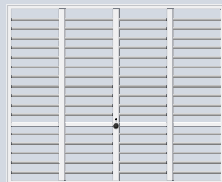

Motiv 904
Okrugli profili (Ø 12 mm, razmak 100 mm)

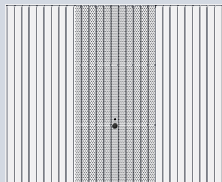

Motiv 913
Čelični žljebić s mikro perforacijom (Ø 4 mm)

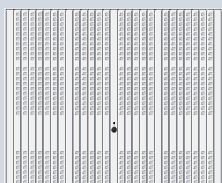

Motiv 914
Čelični žljebić s otvorima za ventilaciju (50 x 50 mm)

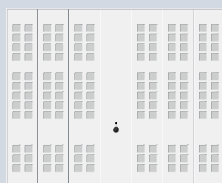

Motiv 988
Čelični panel s otvorima za ventilaciju (90 x 90 mm)

Krilno podizna vrata N 500: za zajedničke garaže s do 25 mjesta

Čvrsta i otvorena konstrukcija jamči precizno i sigurno otvaranje i zatvaranje. Uz to su vrata sigurno zatvorena zahvaljujući pogonu koji ih automatski zaključava.

Pregled prednosti

- pogonski paket SupraMatic HT uklj. foto ćeliju EL 301 i paket vlačne opruge za maks. 100000 ciklusa vrata
- integracija u fasadu pomoću ispune sa strane gradnje
- moguća isporuka i s prolaznim vratima
- izrazito mirno i tiho kretanje vrata te gotovo nečujno otvaranje i zatvaranje
- vrata i pogon testirani su na dugotrajno korištenje, sigurnost i niske troškove održavanja

Krilno podizna vrata N 80: za sigurno zatvaranje parkirnih mjesta

Krilno podizna Berry vrata zbog svoje se jake konstrukcije i jednostavnog rukovanja posebno preporučuju za sigurno zatvaranje parkirnih mjesta u zajedničkim garažama.

Pregled prednosti

- sigurno zatvorena vrata
- optimalno provjetravanje
- čvrsta konstrukcija
- jednostavno i lako upravljanje (opcionalo s pogonom)

Ostale informacije pronaći ćete u katalogu Berry krilno podiznih vrata te u katalogu za dvostruka garažna vrata i vrata za zajedničke garaže



Motor SupraMatic HT

Za do 100 parkirnih mjesta



Tipovi vrata i područja primjene

Krilna vrata ET 500

do 100 parkirnih mjesta,
maks. 300 ciklusa vrata* dnevno
maks. 20 ciklusa vrata* po satu
maks. širina vrata 6000 mm
maks. visina vrata 3000 mm

Klizna vrata ST 500

do 100 parkirnih mjesta,
maks. 300 ciklusa vrata* dnevno
maks. 20 ciklusa vrata* po satu
maks. širina vrata 6000 mm
maks. visina vrata 3000 mm

Industrijska sekcijaska vrata

do 100 parkirnih mjesta,
maks. 300 ciklusa vrata* dnevno
maks. 20 ciklusa vrata* po satu
maks. širina vrata 7000 mm
maks. visina vrata 3000 mm
za standardni okov (N) i okov
s niskim nadvojem (L)

Krilno podizna vrata N 500

za do 25 parkirnih mjesta
maks. 75 ciklusa vrata* dnevno
maks. 10 ciklusa vrata* po satu
maks. širina vrata 5000 mm
maks. visina vrata 2750 mm

Motor SupraMatic HT

Hörmann vam sa SupraMatic HT nudi operativni sustav koji je optimalno prilagođen vratima za skupne garaže. S opcijom za do 100 pojedinačnih parkirnih mjesta motor se preporučuje za zajedničke garaže u stambenim zgradama, hotelima i uredskim zgradama.

- **Lagano pokretanje i zaustavljanje za blago i tiho kretanje vrata**
- Vlačna i tlačna sila 1000 N, kratkotrajna vršna sila 1200 N
- Patentirano zaključavanje vrata u pogonskoj vodilici s otvaranjem iznutra u slučaju opasnosti
- S integriranom elektronikom upravljanja uključujući dvostruki prikaz od 7 segmenata za jednostavno namještanje funkcije pogona direktno na pogonu
- Opcionalno, vanjsko upravljanje 360, za priključak regulacije voznog traka, signalnih svjetla i dodatne pločice

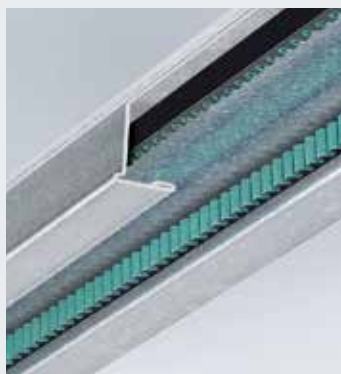

Nečujna tehnika zupčastog remena



Opcionalno upravljanje 360

* Podaci se odnose na maks. visinu prolaza. Jedan ciklus vrata odnosi se na jedno otvaranje / zatvaranje vrata.

Pogon vratilom WA 300 S4

Pogon osovinom WA 300 R S4 / WA 300 AR S4

Za do 100 parkirnih mjesta



Pogon osovinom WA 300 S4 / WA 300 R S4 / WA 300 AR S4

Povoljni pogon osovinom podjednako je prikladan za vrata u podzemnim garažama, kao i u industriji.

- lagano pokretanje i zaustavljanje za mirno i tiho kretanje vrata
- ograničenje snage u smjeru „otvaranja vrata” / „zatvaranja vrata”
- integrirana upravljačka jedinica s potisnom tipkom DTH R
- instalacije / ožičenje na vratima nije potrebno (osim kod opcije s prolaznim vratima)
- otvor za održavanje koji se nalazi direktno na pogonu štedi vrijeme kod zakonski propisanih godišnjih servisa
- samo oko 1 W potrošnje struje u modusu mirovanja (bez dodatno priključene električne opreme)
- opcionalna vanjska upravljačka jedinica 360 (pripremljena za regulaciju voznog traka)



Kompaktni pogon WA 300 AR S4

za rolo vrata za podzemne garaže i rolo rešetke TGT zahtijeva samo 100 mm dodatnog bočnog prostora na strani pogona.



Otključavanje za slučaj opasnosti kao opcija

U slučaju nestanka struje vrata se mogu jednostavno ručno otvoriti pomoću otključavanja za slučaj opasnosti. Dostupno je za unutarnju (vidi sliku) i vanjsku izvedbu (u zatvorenom kućištu od lijevanog željeza).

Tipovi vrata i područja primjene

Industrijska sekcijnska vrata WA 300 S4

do 100 parkirnih mjesta,
maks. 300 ciklusa vrata* dnevno
maks. 20 ciklusa vrata* po satu
maks. širina vrata 6000 mm
maks. visina vrata 3000 mm

Rolo vrata za podzemne garaže TGT WA 300 R S4 / WA 300 AR S4

do 100 parkirnih mjesta,
maks. 300 ciklusa vrata* dnevno
maks. 20 ciklusa vrata* po satu
maks. širina vrata 5000 mm
maks. visina vrata 2400 mm

Rolo rešetke za podzemne garaže TGT

WA 300 R S4 / WA 300 AR S4

do 100 parkirnih mjesta,
maks. 300 ciklusa vrata* dnevno
maks. 20 ciklusa vrata* po satu
maks. širina vrata 6000 mm
maks. visina vrata 2400 mm

* Podaci se odnose na maks. visinu prolaza. Jedan ciklus vrata odnosi se na jedno otvaranje / zatvaranje vrata.

Lančani pogon ITO 400 FU

Za više od 100 parkirnih mjesta

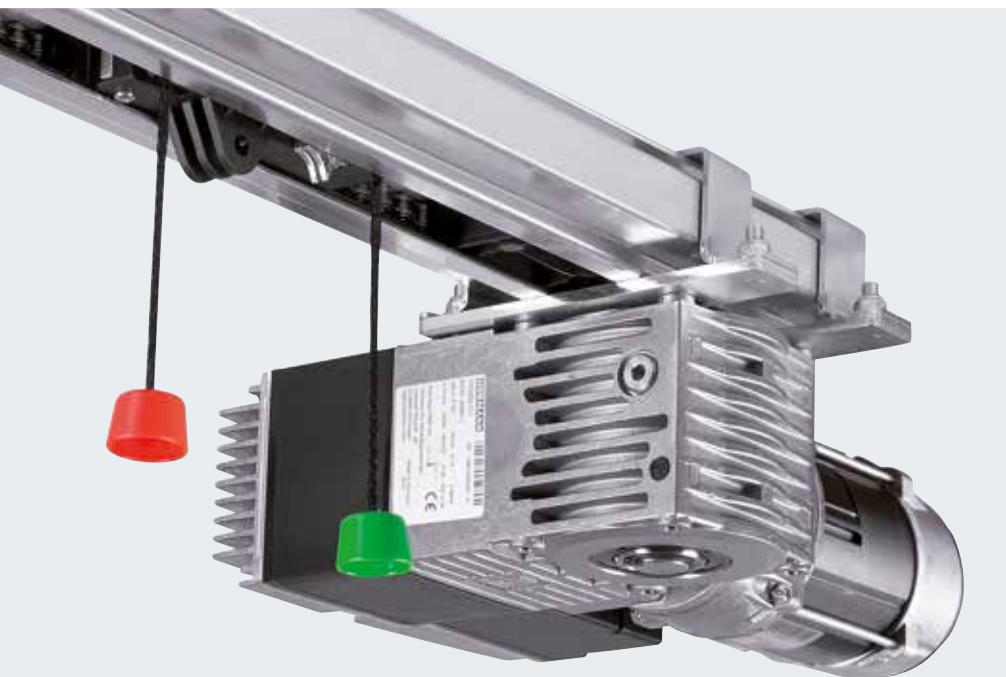

Lančani pogon ITO 400 FU

Lančani pogon ITO 400 FU izrazito je prikladan za vrata za jako prometne podzemne i zajedničke garaže kao i za industrijske namjene.

- **Lagano pokretanje i zaustavljanje za blago i tiho kretanje vrata**
- otvaranje u slučaju nužde putem Bowden kabela
- pogon i i upravljačka jedinica neosjetljivi na prskanje vode (IP 65)
- namještanja preko polja za rukovanje na zasebnoj upravljačkoj jedinici B 460 FU
- može se proširiti dodatnim jedinicama (priključci signalnih svjetala, regulacija voznog traka)

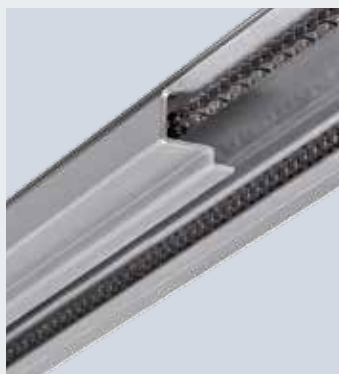

Konstruiran za velika opterećenja, ima robusne vodilice i lanac za motor.



Preko izbornika upravljačke jedinice B 460 FU brzo se mogu namjestiti npr. period trajanja otvorenosti i optički prikazi signalnih svjetala.

Tipovi vrata i područja primjene

Krilna vrata ET 500

više od 100 parkirnih mjesta,
maks. 450 ciklusa vrata* dnevno
Maks. 30 ciklusa vrata* po satu
maks. širina vrata 6000 mm
maks. visina vrata 3000 mm

Klizna vrata ST 500

više od 100 parkirnih mjesta,
maks. 450 ciklusa vrata* dnevno
Maks. 30 ciklusa vrata* po satu
maks. širina vrata 6000 mm
maks. visina vrata 3000 mm

Industrijska sekcijaska vrata

više od 100 parkirnih mjesta,
maks. 450 ciklusa vrata* dnevno
Maks. 30 ciklusa vrata* po satu
maks. širina vrata 8000 mm
maks. visina vrata 3000 mm
za standardni okov (N) i okov s niskim nadvojem (L)

* Podaci se odnose na maks. visinu prolaza. Jedan ciklus vrata odnosi se na jedno otvaranje / zatvaranje vrata.

Pogon osovinom WA 400 FU

Za više od 100 parkirnih mjesta



Pogon osovinom WA 400 FU

Jaki pogon osovinom prikladan za vrata za jako prometne podzemne i zajedničke garaže kao i za industrijske namjene.

- lagano pokretanje i zaustavljanje za mirno i tiho kretanje vrata
- izvedbe: direktna montaža, s lancem i montaža u sredini
- serijski otvor za održavanje
- zaštićeno otključavanje kao opcija, za jednostavno otvaranje s poda, u slučaju opasnosti
- serijska upravljačka jedinica B 460 FU
- može se proširiti dodatnim jedinicama (priključci signalnih svjetala, regulacija voznog traka)



Otvor za održavanje koji se nalazi direktno na pogonu štedi vrijeme kod zakonski propisanog godišnjeg servisa i uvijek se može promijeniti u zaštićeni otvor.



Dodatna prednja foto ćelija pruža maksimalnu sigurnost prema DIN 12453.

Tipovi vrata i područja primjene

Industrijska sekcijna vrata
više od 100 parkirnih mjesta,
maks. 450 ciklusa vrata* dnevno
Maks. 30 ciklusa vrata* po satu
maks. širina vrata 8000 mm
maks. visina vrata 3000 mm

* Podaci se odnose na maks. visinu prolaza. Jedan ciklus vrata odnosi se na jedno otvaranje / zatvaranje vrata.

Oprema

Bežično upravljanje, prijemnik

Samo kod tvrtke Hörmann

Hörmann BiSecur (BS)

Moderan bežični sustav za pogone industrijskih vrata

Dvosmjerni bežični sustav BiSecur označava tehnologiju budućnosti i služi udobnom i sigurnom upravljanju industrijskim vratima. Izrazito siguran BiSecur postupak zaključavanja pruža sigurnost jer nitko ne može kopirati vaš radijski signal. Sustav su ispitali i certificirali stručnjaci za sigurnost sa Sveučilišta Ruhr u Bochumu.

Prednosti

- 128-bitno zaključavanje, sigurno kao i online bankarstvo
- na smetnje otporan bežični signal, stabilnog dometa
- praktična provjera položaja vrata*
- kompatibilni sa starim daljinskim upravljačima i prijemnicima, tj. BiSecur upravljačkim elementima koji su radili na 868 MHz (2005. do lipnja 2012.).



BiSecur

Daljinski upravljač sa 5 tipki HS 5 BS

s dodatnom tipkom za provjeru položaja vrata*, sjajne crne ili bijele boje, s kromiranim pokrovima

Daljinski upravljač sa 5 tipki HS 5 BS

s dodatnom tipkom za provjeru položaja vrata*, crne strukture, s kromiranim pokrovima

Daljinski upravljač sa 4 tipke HS 4 BS

Crne strukture, s kromiranim pokrovom

Daljinski upravljač sa 1 tipkom HS 1 BS

Crne strukture, s kromiranim pokrovom



BiSecur

Sigurnosni daljinski upravljač HSS s 4 tipke HSS 4 BS

Dodatna funkcija: zaštita od kopiranja za kodiranje daljinskog upravljača, s kromiranim pokrovom

Daljinski upravljač s 2 tipke HSE 2 BS

Crne ili bijele boje i visokog sjaja, s kromiranim pokrovima

Daljinski upravljač sa 4 tipke HSE 4 BS

Crna struktura s kromiranim ili plastičnim pokrovima

Daljinski upravljač sa 1 tipkom HSE 1 BS

Crne strukture, s kromiranim pokrovom

* za SupraMatic HT i WA 300 S4 s opcionalnim dvosmjernim prijemnikom ESEi BS, a za sve ostale pogone s opcionalnim dvosmjernim prijemnikom HET-E2 24 BS i povratnom porukom o krajnjim položajima.



Industrijski daljinski upravljač HSI 6 BS, HSI 15 BS
za upravljanje sa do 6 vrata (HSI 6 BS), odnosno 15 vrata (HSI 15 BS), s posebno velikim tipkama radi lakšeg upravljanja s radnim rukavicama, kućište otporno na udarce
Zaštita: IP 65



Bežična kodna tipkovnica FCT 3 BS
s osvijetljenim tipkama, 3 funkcijska koda



Bežična kodna tipkovnica FCT 10 BS
s osvijetljenim tipkama i zaštitnom maskom, 10 funkcijskih kodova



Bežični skener prstiju FFL 12 BS
2 funkcijska koda i za do 12 otisaka prstiju



Industrijski daljinski upravljač HSI BS
za upravljanje sa do 1000 vrata, sa zaslonom i posebno velikim tipkama za brzo biranje radi jednostavnijeg rukovanja s radnim rukavicama, moguć prijenos kodova daljinskih upravljača na ostale uređaje



Relaj prijemnik s 1 kanalom HER 1 BS
s izlazom releja bez potencijala, s provjerom statusa



Prijemnik za relaj s 2 kanala HER 2 BS
s 2 bez potencijalna izlaza za relaj s provjerom statusa i vanjskom antenom



Prijemnik za relaj s 2 kanala HET-E2 24 BS
s 2 potencijalno slobodna izlaza za relaj za odabir smjera, dvopolni ulaz za potencijalno slobodne poruke o krajnjem položaju otvorenih / zatvorenih vrata (za provjeru položaja vrata)



Relaj prijemnik s 4 kanala HER 4 BS
s 4 potencijalno slobodna izlaza za relaj s provjerom statusa



Prijemnik s 3 kanala HEI 3 BS
za upravljanje s 3 funkcije



Dvosmjerni prijemnik ESEi BS
za provjeru položaja vrata



Oprema

Tipkala



Tipkalo DTH R

za odvojeno upravljanje s oba smjera kretanja, sa zasebnom tipkom za zaustavljanje, Zaštita: IP 65, Dimenzije: 90 x 160 x 55 mm (Š x V x D)

Za upravljačke jedinice: 360, A / B 445, A / B 460, B 460 FU i integrirana upravljačka jedinica WA 300 S4



Tipkalo DTH RM

za odvojeno upravljanje s oba smjera kretanja, sa zasebnom tipkom za zaustavljanje, s mini bravom: deaktivira se upravljanje pogonom. Korištenje pogona više nije moguće (isporučuju se 2 ključa). Zaštita: IP 65, Dimenzije: 90 x 160 x 55 mm (Š x V x D)

Za upravljačke jedinice: 360, A / B 445, A / B 460, B 460 FU i integrirana upravljačka jedinica WA 300 S4



Tipkalo DTH I

za pokretanje vrata u položaj otvorena / zatvorena vrata, posebna tipka za zaustavljanje radi prekida kretanja vrata, tipka za 1/2 otvaranja vrata do programiranog međupoložaja, Zaštita: IP 65, Dimenzije: 90 x 160 x 55 mm (Š x V x D)

Za upravljačke jedinice: 360, A / B 460, B 460 FU i integrirano upravljanje WA 300 S4 (samo u kombinaciji s UAP 1)



Tipkalo DTH IM

za pokretanje vrata u položaj otvorena / zatvorena vrata, posebna tipka za zaustavljanje radi prekida kretanja vrata, tipka za 1/2 otvaranja vrata do programiranog međupoložaja, s mini bravom: deaktivira se upravljanje pogonom. Korištenje pogona više nije moguće (isporučuju se 2 ključa). Zaštita: IP 65, Dimenzije: 90 x 160 x 55 mm (Š x V x D)

Za upravljačke jedinice: 360, A / B 460, B 460 FU i integrirano upravljanje WA 300 S4 (samo u kombinaciji s UAP 1)



Tipkalo DT 02

otvaranje ili zatvaranje pomoću jedne tipke, posebna tipka za zaustavljanje, Dimenzije: 75 x 145 x 70 mm (Š x V x D), Zaštita: IP 65

Za upravljačke jedinice: A / B 445, A / B 460 i B 460 FU



Tipkalo DT 03

za odvojeno upravljanje s oba smjera kretanja, sa zasebnom tipkom za zaustavljanje, Dimenzije: 75 x 180 x 70 mm (Š x V x D), Zaštita: IP 65

Za upravljačke jedinice: A / B 445, A / B 460 i B 460 FU



Tipkalo DT 04

za odvojeno upravljanje s oba smjera kretanja, sa zasebnom tipkom za zaustavljanje, otvaranje vrata u cijelosti ili samo djelomično (posebnim tipkalom), Dimenzije: 75 x 225 x 70 mm (Š x V x D), Zaštita: IP 65

Za upravljačke jedinice: A / B 460 i B 460 FU



Potisno tipkalo DTN A 30

za zasebno upravljanje s oba smjera kretanja. Tipka za zaustavljanje postavljena je tako da nakon aktivacije ostaje utisnuta, kako bi se neovlaštenim osobama onemogućilo korištenje sustava. Daljnje korištenje tipke moguće je tek nakon otključavanja tipke Stop pomoću ključa (isporučuju se 2 ključa). Dimenzije: 75 x 180 x 105 mm (Š x V x D), Zaštita: IP 65

Za upravljačke jedinice: A / B 445, A / B 460 i B 460 FU

Oprema

Tipkalo, ključ prekidač, potezni prekidač, stup



Tipkalo DTP 02

otvaranje ili zatvaranje pomoću tipke, posebna tipka za zaustavljanje i kontrolna žaruljica za napon upravljačke jedinice, zaključavanje s profilnim polucilindrom (dostupan kao dodatna oprema),
Dimenzije:
77 x 235 x 70 mm (Š x V x D),
Zaštita: IP 44

**Za upravljačke jedinice:
A / B 445, A / B 460 i B 460 FU**



Tipkalo DTP 03

za odvojeno upravljanje s oba smjera kretanja, posebna tipka za zaustavljanje i kontrolna žaruljica za napon upravljačke jedinice, zatvaranje s profilnim polucilindrom (dostupno kao dodatna oprema),
Dimenzije:
77 x 270 x 70 mm (Š x V x D),
Zaštita: IP 44

**Za upravljačke jedinice:
A / B 445, A / B 460 i B 460 FU**



Prekidač za isključivanje u slučaju nužde DTN 10

za brzo isključivanje sustava vrata, tipkalo (gljiva), nadžbukna montaža
Dimenzije:
93 x 93 x 95 mm (Š x V x D),
Zaštita: IP 65

**Za upravljačke jedinice:
A / B 445, A / B 460 i B 460 FU**



Prekidač za isključivanje u slučaju nužde DTNG 10

za brzo isključivanje sustava vrata, potisna tipka, nadžbukna montaža
Dimenzije:
93 x 93 x 95 mm (Š x V x D),
Zaštita: IP 65

**Za upravljačke jedinice:
A / B 445, A / B 460 i B 460 FU**

Funkcija koja se može zaključati služi za prekid upravljačkog napona i isključuje uređaje. Profilni polucilindar nije dio isporuke potisnog tastera.



Tipkalo s ključem ESU 30 s 3 ključa

Podžbukna izvedba, mogući odabir funkcije impulsa ili otvaranje / zatvaranje,
Dimenzije kutije s prekidačima:
60 mm (d), 58 mm (T),
Dimenzije maske:
90 x 100 mm (Š x V),
Otvori u ciglenom zidu:
65 mm (d), 60 mm (T),
Zaštita: IP 54

Nadžbukna izvedba ESA 30
(bez slike)
Dimenzije:
73 x 73 x 50 mm (Š x V x D)



Ključ prekidač STUP 50 s 3 ključa

Podžbukna izvedba, dimenzije:
80 x 80 mm (Š x V),
Zaštita: IP 54

Ključ tipka STAP 50 sa 3 ključa

Nadžbukna izvedba (bez slike)
Dimenzije:
80 x 80 x 63 mm (Š x V x D)



Potezni prekidač ZT 2 s užetom

Impuls za otvaranje ili zatvaranje,
Dimenzije:
60 x 90 x 55 mm (Š x V x D),
Dužina poteznog užeta: 3,2 m,
Zaštita: IP 65

Preput KA1 (bez slike)
Izvod 1680 – 3080 mm, može se postaviti sa ZT 2

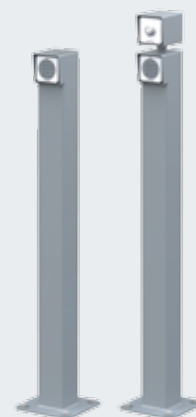

Stupovi

s postoljem koje se vijcima pričvršćuje za podlogu, površina od bijelog aluminija RAL 9006, cijev 90 x 90 mm, dostupan i kao izvedba za betoniranje

Stup STN 1 // NOVO

za prihvat 1 upravljača na površini, visina 1050 mm

Stup STN 1-1 // NOVO

za prihvat 2 upravljača ili 1 upravljača i 1 signalnog svjetla, visine 1200 mm

Za upravljače:

CTR 1b-1, CTR 3b-1, CTV 3-1, CTP 3-1, TTR 1000-1, FL 150, STUP 50, LED Duo signalna svjetla crveno / zeleno

Oprema

Kodna tipkala



Kodno tipkalo CTR 1b-1, CTR 3b-1
za 1 (CTR 1b-1), odnosno 3 (CTR 3b-1) funkcije, s osvijetljenom tipkovnicom

Dimenzije:
80 × 80 × 15 mm (Š × V × D)



Kodno tipkalo CTV 3-1
za 3 funkcije, s posebno otpornom metalnom tipkovnicom

Dimenzije:
80 × 80 × 15 mm (Š × V × D)



Kodno tipkalo CTP 3
za 3 funkcije, s osvijetljenim natpisima i neosjetljivom površinom na dodir

Dimenzije:
80 × 80 × 15 mm (Š × V × D)



Kućište dekodera
za kodna tipkala CTR 1b-1, CTR 3b-1, CTV 3-1, CTP 3

Dimenzije:
140 × 130 × 50 mm (Š × V × D),
Snaga: 2,5 A / 30 V DC
500 W / 250 V AC



Skener prstiju FL 150
za 2 funkcije, može se pohraniti do 150 otisaka prstiju, opcionalno nadžbukno kućište (bez slike)

Dimenzije:
80 × 80 × 13 mm (Š × V × D)



Transponder ključ TTR 1000-1
za 1 funkciju, pomoću transponderskog ključa ili kartice, može se pohraniti do 1000 ključeva ili kartica

Dimenzije:
80 × 80 × 15 mm (Š × V × D),
Kućište dekodera:
140 × 130 × 50 mm (Š × V × D),
Snaga: 2,5 A / 30 V DC
500 W / 250 V AC



Oprema

Priključne jedinice, LED-signalna svjetla

Signalizacija

sa svijetlim i dugovječnim LED rasvjetnim tijelima



Multifunkcijska pločica za ugradnju u postojeće kućište ili opcionalno u dodatno kućište za proširenje (sl.)

Dojava krajnjeg položaja, impuls brisanja, dojava ukupne greške, nadograđena upravljačka jedinica 360, A / B 445, A / B 460, B 460 FU

Dimenzije dodatnog kućišta:
202 × 164 × 130 mm (Š × V × D),
Zaštita: IP 65

Jedna se pločica opcionalno može montirati u upravljačku jedinicu.



Digitalni tjedni sat u zasebnom, dodatnom kućištu

Uklopni sat pomoću bezpotencijalnog kontakta može uključiti ili isključiti upravljačke uređaje. Jedinica za proširenje upravljačkih uređaja A / B 460, B 460 FU, 360 (bez dodatnog kućišta, za ugradnju u postojeće kućište), snaga: 230 V AC 2,5 A / 500 W, Prebacivanje na ljetno/zimsko vrijeme, Ručno upravljanje: automatski pogon, biranje prekidačem trajno uključeno / trajno isključeno

Dimenzije dodatnog kućišta:
202 × 164 × 130 mm (Š × V × D),
Zaštita: IP 65



Priključci ljeta/zima u dodatnom kućištu

Funkcija za kompletno otvaranje vrata i međupoložaj koji se programira po želji, dodatna jedinica za upravljačke jedinice A / B 460, B 460 FU

Dimenzije dodatnog kućišta:
202 × 164 × 130 mm (Š × V × D),
Zaštita: IP 65



Priključak za signalna svjetla za ugradnju u postojeće kućište ili kao opcija, za dodatno kućište (slika), uklj. 2 žuta signalna svjetla

Jedinica za proširenje upravljačke jedinice 360, A / B 445, A / B 460, B 460 FU. Priključak signalnih svjetla služi kao optički prikaz tijekom kretanja vrata (tjedni uklopni sat, opcionalno za 360, A / B 460, B 460 FU). Mogućnost primjene: upozorenje pristajanja (za 360, A / B 445, A / B 460, B 460 FU), automatsko zatvaranje (za 360, A / B 460, B 460 FU). Po isteku namještenog perioda otvorenih vrata (0 – 480 s), signalna svjetla trepere tijekom namještenog perioda upozorenja (0 – 70 s). Dimenzije semafora: 180 × 250 × 290 mm (Š × V × D), Dimenzije dodatnog kućišta: 202 × 164 × 130 mm (Š × V × D), Opterećenje kontakta: 250 V AC : 2,5 A / 500 W, Zaštita: IP 65

Regulacija prometnog traka u posebnom kućištu (A / B 460, B 460 FU) ili za ugradnju u postojeće kućište (360), uklj. 2 signalna svjetla crveno / zeleno

Jedinica za proširenje upravljačkog uređaja 360, A / B 460, B 460 FU. Priključak signalnih svjetla služi kao optički prikaz regulacije ulaza i izlaza (tjedni uklopni sat kao opcija). Vrijeme trajanja zelenog svjetla: prilagodljivo 0 – 480 s Vrijeme trajanja čekanja: prilagodljivo 0 – 70 s Dimenzije semafora: 180 × 410 × 290 mm (Š × V × D) Dimenzije dodatnog kućišta: 202 × 164 × 130 mm (Š × V × D), Opterećenje kontakta: 250 V AC : 2,5 A / 500 W, Zaštita: IP 65

Tehnički podaci

Krilna vrata ET 500

Vertikalni presjek

Ugradnja iza otvora

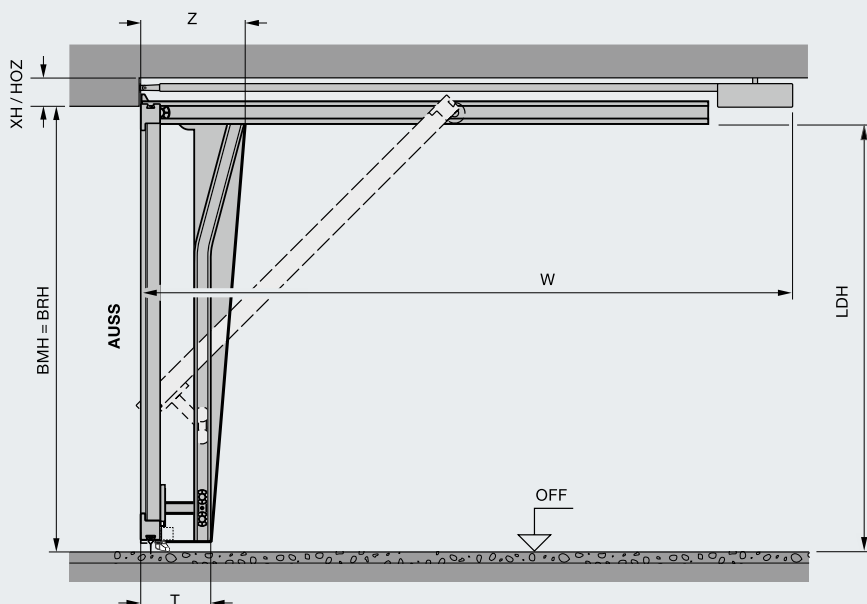

Horizontalni presjek

Ugradnja iza otvora

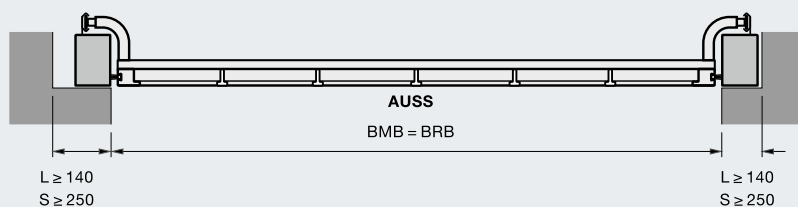

Tumačenje dimenzija

HOZ	Visina gornjeg dovratnika
XH	Potreban nadvoj
LDH	Svjetla visina prolaza
LDB	Svjetla širina prolaza
BRH	Građevinska visina (= mjera po narudžbi)
BRB	Građevinska širina (= mjera po narudžbi)
BMB	Širina po narudžbi
BMH	Visina po narudžbi
Z/T	Dubina dovratnika
AUSS	Izvana
OFF	Gornji rub gotovog poda

Ukupna dužina pogona W

SupraMatic HT	
BRH 2000 – 2250	3200
BRH 2255 – 2500	3450
BRH 2505 – 3000	4125

ITO 400 FU	
BRH 2000 – 2700	3840
BRH 2705 – 3000	4840

Potreban nadvoj XH

SupraMatic HT	
Ugradnja iza otvora	100
s prolaznim vratima	100
s vanjskom ispunom	y + 100
y = debljina vanjske ispune	

Visina gornjeg dovratnika HOZ (vrata s podokvirom)

SupraMatic HT	
Ugradnja u otvor	120
s prolaznim vratima	120
Obloga izvana	160

ITO 400 FU	
Ugradnja iza otvora	120
s prolaznim vratima	120
s vanjskom ispunom	160

Ugradnja u otvor	160
s prolaznim vratima	160
s vanjskom ispunom	160

Svjetla visina prolaza LDH

BRB < 4500	= BRH – 35
BRB ≥ 4500	= BRH – 75
s prolaznim vratima	= BRH – 85

ugradnja u ravnini s površinom vrata

s podokvirom	
BRB ≤ 4495	= BRH + 25
BRB ≥ 4500	= BRH – 15
s prolaznim vratima	= BRH – 25

Dubina dovratnika Z/T

ET 500 L	450 / 295
ET 500 S	400 / 245

Napomena

Ostale informacije pronaći ćete u podacima za ugradnju ili pitajte svojeg Hörmann zastupnika.

* Za ugradnju bez nadvoja i/ili bočne nosače dostupan je opcionalni okvir.

Tehnički podaci

Klizna vrata ST 500

Vertikalni presjek

Ugradnja iza otvora

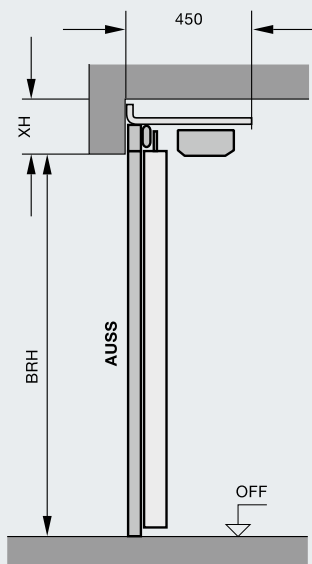

Horizontalni presjek

Ugradnja iza otvora

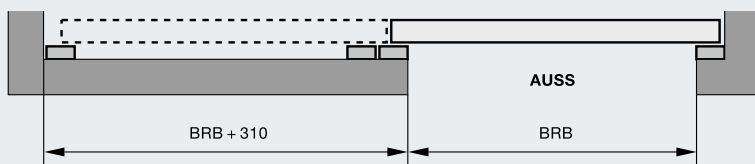

Tumačenje dimenzija

XH	Potreban nadvoj
LH	Svijetla visina
LB	Svijetla širina
LDH	Svijetla visina prolaza
LDB	Svijetla širina prolaza
BRH	Građevinska visina (= mjera po narudžbi)
BRB	Građevinska širina (= mjera po narudžbi)

Potreban nadvoj XH

≥ 200

Okvirna građevinska mjera visina

BRH = svijetla visina LH

BRH 2000 – 3000

Okvirna građevinska širina

BRB = svijetla širina LB

BRB 2250 – 6000

Svijetla visina prolaza LDH

LDH = BRH

Svijetla širina prolaza LDB

LDB = BRB – 50

(Svijetli prolaz može se mijenjati ovisno o situaciji ugradnje)

Napomena

Ostale informacije pronaći ćete u podacima za ugradnju ili pitajte svojeg Hörmann zastupnika.

Tehnički podaci

Rolo vrata TGT / rolo rešetka TGT

Vertikalni presjek

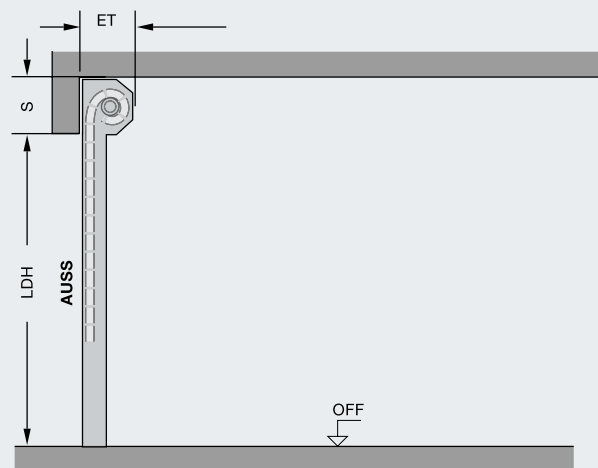

Horizontalni presjek

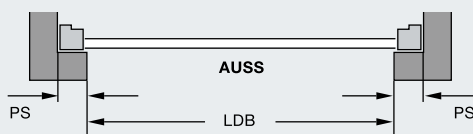

Raspon veličina

Rolo vrata TGT	Maks. širina	5000
	Maks. visina	2400
rolo rešetka TGT	Maks. širina	6000
	Maks. visina	2400

Tumačenje dimenzija

LDB	Svijetla širina prolaza
LDH	Svijetla visina prolaza
ET	dubina ugradnje
S	Potreban nadvoj
PS	Potreban prostor, bočno

Svijetla širina prolaza LDB = širina vrata
(dimenzija po narudžbi)

Svijetla visina prolaza LDH = visina vrata
(dimenzija po narudžbi)

Dubina ugradnje ET

Decotherm	370
s PVTGT	440
HG-L	370
s PVTGT	440

Potreban nadvoj S za punu visinu prolaza

Decotherm

Visina vrata 2400	365
Visina vrata 2250	360
Visina vrata 2000	355
s PVTGT	380

HG-L

Visina vrata 2400	335
Visina vrata 2250	330
Visina vrata 2000	325
s PVTGT	350

Potreban prostor, bočno PS

165

Sve dimenzije vrijede i za montažu vanjskih rolo vrata.

Druge veličine i varijante opreme molimo potražite u brošurama proizvoda i u podacima za ugradnju.

Tehnički podaci

Industrijska sekcijiska vrata

Vertikalni presjek

Sekcijiska vrata s N-okovom

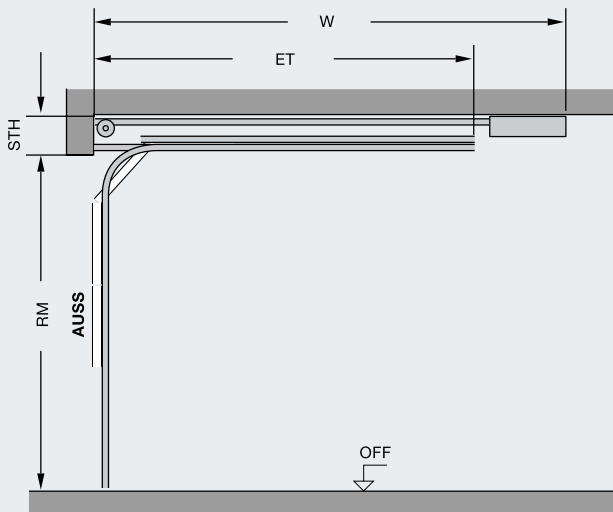

Sekcijiska vrata s L-okovom

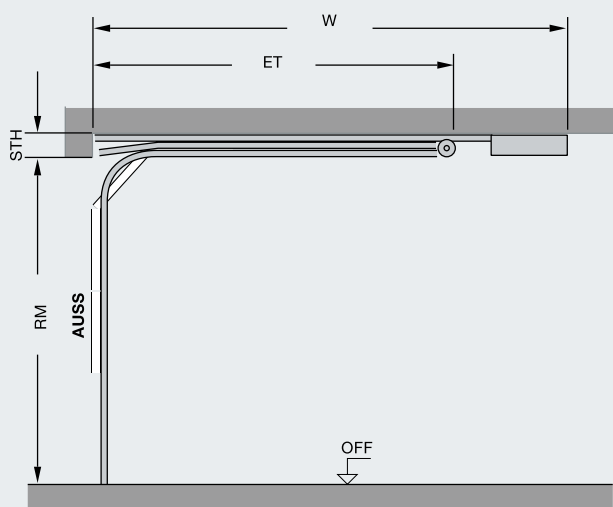

Horizontalni presjek

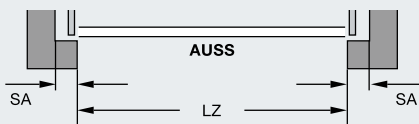

Raspon veličina

Maks. širina	8000
Maks. visina	3000

Dimenzije izražene u mm

Tumačenje dimenzija

LDB	Svijetla širina prolaza
LDH	Svijetla visina prolaza
ET	Dubina umetanja
W	Dubina umetanja s pogonom
STH	Visina nadvoja
SA	Bočni nosač
LZ	Svijetla mjera okvira (mjera po narudžbi)
RM	Visina rastera (mjera po narudžbi)

Svijetla širina prolaza LDB = LZ

Svijetla visina prolaza LDH

N-okov		
LZ < 5500		= RM
LZ > 5500		= RM - 50
L-okov		
LZ < 5500		= RM - 50
LZ > 5500		= RM - 100

Dubina umetanja s pogonom W

SupraMatic HT

N-okov		
RM	3000 - 2500	4125
RM	2375 - 2250	3450
RM	2125 - 1875	3200
L-okov		
RM	3000 - 2875	4375
RM	2750 - 2250	4125
RM	2125 - 1875	3450

ITO 400 FU

N- / L-okov		
RM	3000 - 2625	4850
RM	2500 - 1875	3850

Potreban nadvoj STH

SupraMatic HT / ITO 400 FU

N-okov	390
L-okov	260

WA 300 S4 / WA 400 FU

N-okov	390
L-okov	200

Bočni nosač SA

> 125	
s pogonom WA 300 S4	> 200
s pogonom WA 400 FU	> 200

Druge veličine i varijante opreme molimo potražite u brošurama proizvoda i u podacima za ugradnju.

Tehnički podaci

Sekcijska vrata Speed HS 5015 PU N42

Vertikalni presjek

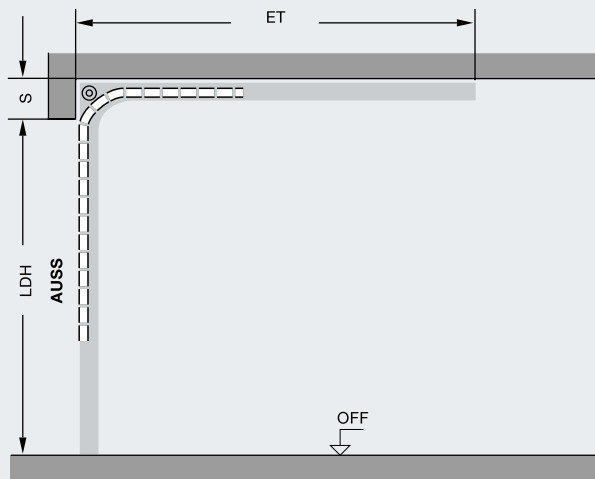

Horizontalni presjek

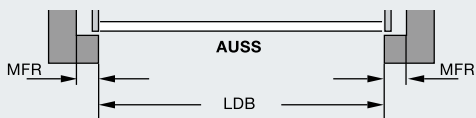

Raspon veličina

Maks. širina	5000
Maks. visina	3000

Tumačenje dimenzija

LDB	Svijetla širina prolaza
LDH	Svijetla visina prolaza
ET	Dubina umetanja
S	Potreban nadvoj
MFR	Slobodni prostor za ugradnju vrata

Svijetla širina prolaza LDB = širina vrata
(dimenzija po narudžbi)

Svijetla visina prolaza LDH = visina vrata
(dimenzija po narudžbi)

Dubina ugradnje ET
H = 480 > LDH + 520
H = 750 > LDH + 250

Potreban nadvoj S
za punu visinu prolaza 480 – 750

Bočni prostor PS
Strana ležaja 365
Strana pogona 535

Druge veličine i varijante opreme molimo potražite u brošurama proizvoda i u podacima za ugradnju.

Tehnički podaci

Krilno podizna vrata N 500

Vertikalni presjek

Ugradnja iza otvora

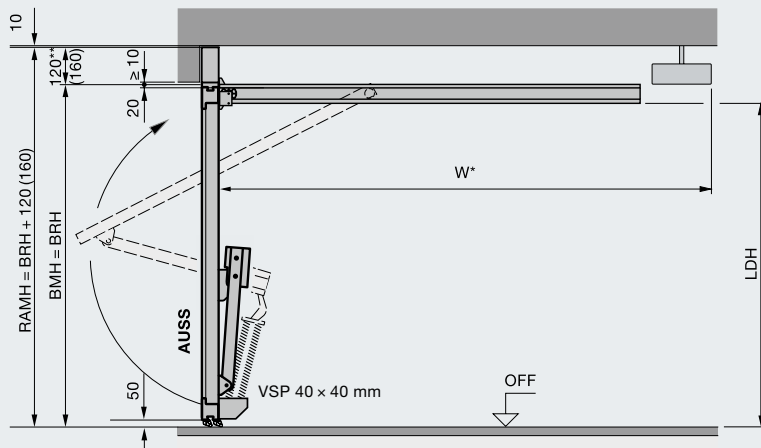

Horizontalni presjek

Ugradnja iza otvora

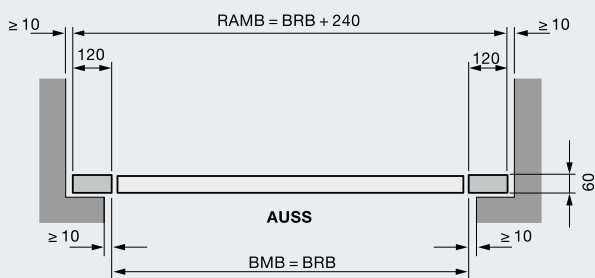

Ugradnja u otvor

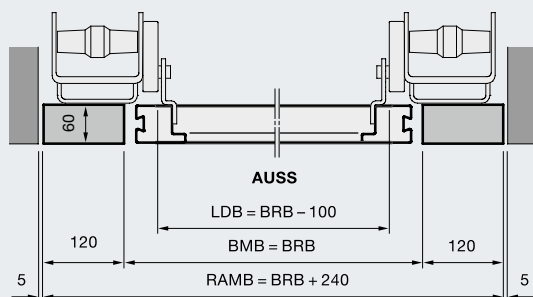

Raspon veličina

Maks. širina 5000
Maks. visina 2750

Dimenzije izražene u mm

Tumačenje dimenzija

BMB	Širina po narudžbi
BMH	Visina po narudžbi
BRB	Okvirna građevinska širina
BRH	Okvirna građevinska visina
LDB	Svijetla širina prolaza
LDH	Svijetla visina prolaza
RAMB	Vanjska širina okvira
RAMH	Vanjska visina okvira
W	Ukupna dubina umetanja pogonske vodilice zajedno s glavom pogona
OFF	Gornji rub gotovog poda
AUSS	Izvana
VSP	Profil za ojačanje od BRB ≥ 4000

Svijetla visina prolaza LDH

BRB < 3995	BRH – 130
BRB ≥ 4000	BRH – 170

Dubina umetanja s pogonom W

BRH ≤ 2500	3200
BRH ≥ 2505	3450

Druge veličine i varijante opreme molimo potražite u brošurama proizvođača i u podacima za ugradnju.

* Ukupna dužina pogona vrata:
BRH 2000 – 2500 mm SupraMatic sa K-vodilicom – W = 3200 mm
BRH 2505 – 2750 mm SupraMatic sa M-vodilicom – W = 3450 mm

** 120 mm debljina ispune maks. 20 mm
160 mm debljina ispune maks. 45 mm

Tehnički podaci

Krilno podizna vrata N 80

Vertikalni presjek

Ugradnja iza otvora

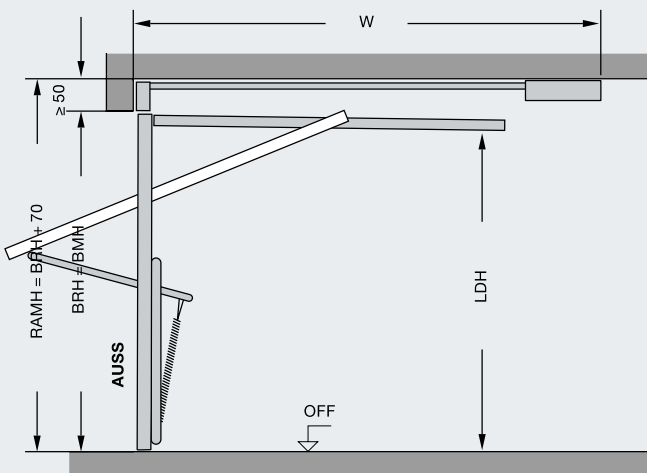

Horizontalni presjek

Ugradnja iza otvora

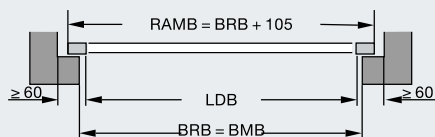

Raspon veličina

Maks. širina	5000
Maks. visina	2750

Tumačenje dimenzija

BMB	Širina po narudžbi
BMH	Visina po narudžbi
BRB	Okvirna građevinska širina
BRH	Okvirna građevinska visina
LDB	Svijetla širina prolaza
LDH	Svijetla visina prolaza
RAMB	Vanjska širina okvira
RAMH	Vanjska visina okvira
W	Dubina umetanja s pogonom

$$\text{Svijetla širina prolaza LDB} = \text{BRB} - 140$$

$$\text{Svijetla visina prolaza LDH} = \text{BRH} - 90$$

Dubina umetanja s pogonom W

$\text{BRH} \leq 2500$	3200
$\text{BRH} \geq 2505$	3450

Proizvodni program Hörmann

Sve na jednom mjestu za izgradnju
Vašeg objekta



Brza usluga prilikom servisa,
održavanja i popravaka
Zahvaljujući našoj rasprostranjenoj mreži
servisa stojimo Vam uvijek na raspolaganju.



1 Sekcijska vrata



2 Rolo vrata i rolo rešetke



3 Brzokretna vrata



4 Pretovarna tehnika



5 Klizna vrata od čelika
i plemenitog čelika



6 Vrata od čelika / plemenitog čelika



7 Čelični dovratnici s kvalitetnim
drvenim funkcionalnim vratima
Schörghuber

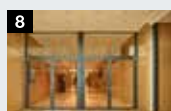

8 Vrata od cjevastih okvira



9 Automatska klizna vrata

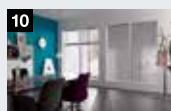

10 Prozori



11 Vrata za skupne garaže



12 Stupići i rampe



13 Rampe i sustavi naplate

Hörmann: Kvaliteta jednom zauvijek



Hörmann KG Amshausen, Njemačka



Hörmann KG Antriebstechnik, Njemačka



Hörmann KG Brandis, Njemačka



Hörmann KG Brockhagen, Njemačka



Hörmann KG Dissen, Njemačka



Hörmann KG Eckelhausen, Njemačka



Hörmann KG Freisen, Njemačka



Hörmann KG Ichtshausen, Njemačka



Hörmann KG Werne, Njemačka



Hörmann Alkmaar B.V., Nizozemska



Hörmann Legnica Sp. z o.o., Poljska



Hörmann Beijing, Kina



Hörmann Tianjin, Kina



Hörmann LLC, Montgomery IL, SAD



Hörmann Flexon LLC, Burgettstown PA, SAD



Shakti Hörmann Pvt. Ltd., Indija

Tvrtka Hörmann jedini je svjetski proizvođač koji nudi kompletan program svih osnovnih građevinskih proizvoda na jednom mjestu. Proizvodimo u visoko specijaliziranim tvornicama koristeći najnoviju tehnologiju proizvodnje. Rasprostranjena mreža trgovina i servisa diljem Europe, te u Sjedinjenim Državama i Aziji čini Hörmann Vašim jakim internacionalnim partnerom. Hörmann jednom zauvijek.

GARAŽNA VRATA
POGONI
INDUSTRIJSKA VRATA
PRETOVARNA TEHNIKA
VRATA
DOVRATNICI